

HYB300230S

- FI Lisälämmittimen asennus- ja käyttöohje
- SV Instruktioner för installation och användning av extra värmare
- EN Additional heater installation and User Instructions
- DE Installations- und Bedienungsanleitung für Zusatzofen
- RU Инструкция по установке и эксплуатации дополнительного нагревателя
- ET Lisakütteseadme paigaldus- ja kasutusjuhend
- FR Instructions de montage et d'utilisation du réchauffeur pour spa

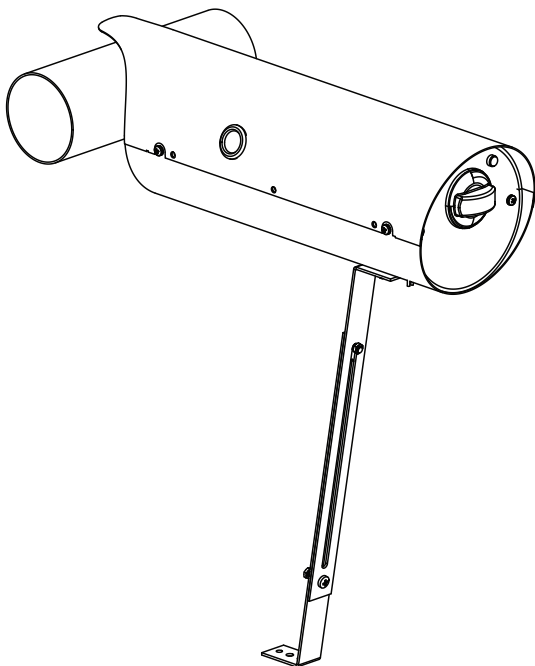

FI SISÄLLYS

Toimituksen sisältö.....	3
Varoitukset ja huomiot.....	4
Asennusohjeet	
Tekniset tiedot.....	18
Mitat ja suojaetäisyydet.....	20
Asennus.....	21
Käyttöohjeet	
Merkkivalot ja säätimet.....	23
Käyttö.....	24
Ylikuumenemissuojan palauttaminen.....	27
Kondenssivesi.....	28
Takuu.....	29

SV INNEHÅLL

Leveransinnehåll.....	3
Varningar och anmärkningar.....	6
Monteringsanvisning	
Teknisk information.....	18
Mått och säkerhetsavstånd.....	20
Installation.....	21
Bruksanvisning	
Indikatorlampor och kontroller.....	23
Instruktioner.....	24
Återställning av överhettningsskyddet.....	27
Kondenserat vatten.....	28
Garanti.....	29

EN CONTENTS

Delivery contents.....	3
Warning and notes.....	8
Instructions for Installation	
Technical information.....	18
Dimensions and safety distances.....	20
Installation.....	21
User Instructions	
Indicator lights and controls.....	23
Instructions.....	24
Resetting the overheat protector.....	27
Condensed water.....	28
Guarantee.....	29

DE INHALT

Lieferinhalt.....	3
Warnungen und Hinweise.....	10
Installationsanleitung	
Technische Informationen.....	18
Abmessungen und Sicherheitsabstände.....	20
Installation.....	21
Bedienungsanleitung	
Kontrollleuchten und Bedienelemente.....	23
Anweisungen.....	24
Zurücksetzen des Überhitzungsschutzes.....	27
Kondenswasser.....	28
Garantie.....	29

RU ОГЛАВЛЕНИЕ

Содержание доставки.....	3
Примечания и предупреждения.....	12
Руководство по установке	
Технические данные.....	18
Размеры устройства и габариты безопасности.....	20
Установка.....	21
Руководство по эксплуатации	
Индикаторы и элементы регулировки.....	23
Как пользоваться устройством.....	24
Сброс устройства защиты от перегрева.....	27
Конденсат.....	28
Гарантия.....	29

ET SISUKORD

Tarne sisu.....	3
Hoiatused ja märkused.....	14
Paigaldusjuhend	
Tehniline teave.....	18
Mõõtmed ja ohutuskaugused.....	20
Paigaldamine.....	21
Kasutusjuhised	
Märgulambid ja regulaatorid.....	23
Juhised.....	24
Ülekuumenemiskaitseme lähtestamine.....	27
Kondensaat.....	28
Garantii.....	29

FR TABLE DES MATIÈRES

Contenu de la livraison.....	3
Avertissements et remarques.....	16
Instructions de montage	
Données Techniques.....	18
Dimensions et distances de sécurité.....	20
Installation.....	21
Instructions d'utilisation	
Témoins lumineux et commandes.....	23
Instructions.....	24
Réinitialisation de la sécurité-surchauffe.....	27
Eau condensée.....	28
Garantie.....	29

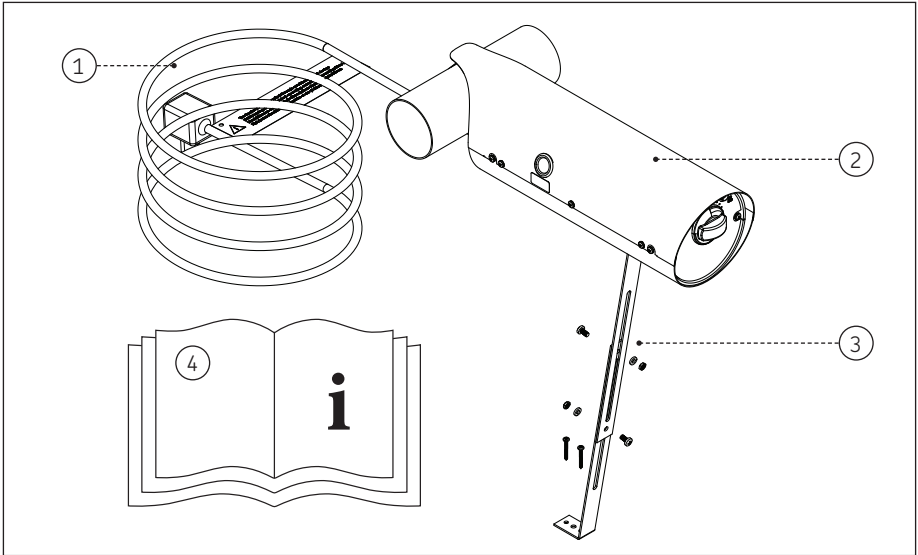

FI: Toimituksen sisältö

- | | |
|--------------------|---|
| 1. Liitäntäkaapeli | 3. Säädettävä tuki ja kiinnitystarvikkeet |
| 2. Lisälämmitin | 4. Käyttöohje |

SV: Leveransinnehåll

- | | |
|------------------|---|
| 1. Kabel | 3. Justerbara stöd och fästningsordningar |
| 2. Extra värmare | 4. Bruksanvisning |

EN: Delivery contents

- | | |
|----------------------|--|
| 1. Cable | 3. Adjustable support and fastening kits |
| 2. Additional heater | 4. User instructions |

DE: Lieferumfang

- | | |
|---------------|---|
| 1. Kabel | 3. Verstellbare Halterungen und Befestigungssätze |
| 2. Zusatzofen | 4. Anweisungen |

RU: Содержание доставки

- | | |
|-------------------------------|--|
| 1. Кабель | 3. Набор деталей для опоры и крепежа нагревателя |
| 2. Дополнительный нагреватель | 4. Руководство по эксплуатации |

ET: Tarne sisu

- | | |
|-------------------|---|
| 1. Kaabel | 3. Reguleeritav tugi ja kiinnitustarvikud |
| 2. Lisakütteseade | 4. Kasutusjuhend |

FR: Contenu de la livraison

- | | |
|-------------------------|---|
| 1. Câble | 3. Support réglable et kits de fixation |
| 2. Réchauffeur pour spa | 4. Instructions d'utilisation |



LUE HUOLELLISESTI VAROITUKSET JA KÄYTTÖOHJE ENNEN KUIN KÄYTÄT LAITETTA!

Tämä käyttöohje on tarkoitettu laitteen omistajalle tai sen hoidosta vastaavalle henkilölle sekä laitteen asennuksesta vastaavalle asentajalle. Kun laite on asennettu, luovutetaan tämä käyttöopas sen omistajalle tai sen hoidosta vastaavalle henkilölle. Lue lisää käyttö-, asennus- ja kierrätysohjeista www.harvia.com (Valmistajan alkuperäinen käyttöohje).



Lisälämmitin on suunniteltu lämmittämään kylpytynnyrin vettä kylpylämpöiseksi yhdessä perinteisen puulämmitteisen kiukaan kanssa. Lisälämmitin on tarkoitettu vain ulkokäyttöön. Sitä ei saa käyttää mihinkään muuhun tarkoitukseen!



VAROITUS:

- Tarkasta laite näkyvien vaurioiden varalta ennen asennusta ja käyttöä. Älä käytä vaurioitunutta laitetta.
- Laite on ehdottomasti asennettava asennus- ja käyttöohjeissa ilmoitettujen arvojen mukaisesti. Niiden laiminlyönti aiheuttaa tulipalon vaaran.
- Jos virtajohto on vaurioitunut, valmistajan huoltohenkilön tai vastaavan pätevyyden omaavan henkilön on vaihdettava se vaaran välttämiseksi.
- Lämmittimeen on syötettävä virta sellaisen vikavirtasuojakytkimen läpi, jonka nimellinen laukaisuvirta ei ole yli 30 mA.
- Jännitteisiä osia sisältävien osien, lukuun ottamatta osia, joihin syötetään turvallista erikoismatalaa jännitettä, joka ei ylitä 12 voltia, tulee olla kylpytynnyrissä olevan henkilön tavoittamattomissa.
- Huom! Laite on tarkoitettu lisälämmittimeksi, sitä ei ole tarkoitettu käytettäväksi kylpemisen aikana.
- Älä käytä jatkojohtoja.
- Älä hautaa johtoa maahan. Pidä huoli, etteivät ruohonleikkurin terät, pensasleikkuri tai muut vastaavat laitteet vahingoita virtajohtoa.
- Älä anna laitteen jäätyä ja pidä se poissa lumesta.
- Pistokkeeseen on päästävä käsiksi kylpytynnyrin asennuksen jälkeen.
- Varmista ennen laitteen käyttöä, että kylpytynnyri on täytetty vedellä.
- Laite tulee kytkeä maadoitettuun virtalähteeseen.
- VAROITUS: Pistotulppa on pidettävä aina kuivana. Märän pistotulpan kytkeminen on ehdottomasti kielletty!
- Tätä laitetta saa käyttää yli 8-vuotiaat lapset ja henkilöt, joiden fyysiset, aistinvaraiset tai henkiset kyvyt ovat heikentyneet tai joilta puuttuu kokemus ja taidot, mikäli heitä on neuvottu ja ohjeistettu laitteen käyttöön turvallisella tavalla ja he ymmärtävät siihen liittyvät vaarat. Lapset eivät saa leikkiä laitteella. Lapset eivät saa puhdistaa tai huoltaa tuotetta ilman valvontaa.
- Tuotteen saa huoltaa ja puhdistaa vain yli 18-vuotias aikuinen, joka ymmärtää sähköiskun vaarat.
- VAROITUS: Lue ohjeet joka kerta ennen laitteen käyttöä ja asennusta.
- Älä kytke laitetta virtalähteeseen tai irrota sitä virtalähteestä, kun kätesi ovat märät.

- Irrota laite virtalähteestä aina ennen puhdistusta ja huoltoa tai silloin kun laite jää vartioimatta esimerkiksi loman ajaksi.
- Jos laitetta ei käytetä pitkään aikaan, tulisi laite purkaa ja varastoida sisätiloihin.

MUISTUTUS:

- Tämä lisälämmitin on tarkoitettu käytettäväksi vain varastoitavien kylpytynnyreiden kanssa. Älä käytä sitä pysyvästi asennettujen kylpytynnyreiden kanssa. Varastoitava kylpytynnyri on rakennettu niin, että se on helppo purkaa varastointia varten ja koota uudelleen alkuperäiseen muotoon. Pysyvästi asennettu kylpytynnyri on rakennettu maan sisään tai päälle tai rakennukseen siten, että sitä ei voi helposti purkaa varastointia varten.
- Älä koskaan lisää vettä kemikaaleihin. Lisää aina kemikaalit veteen, jotta et aiheuta voimakkaita höyryjä tai rajuja reaktioita, joista voi seurata vaarallisia kemikaalisuihkuja.
- Sähköasennusten tulee noudattaa kansallisia säännöksiä. Jos sinulla on kysyttävää sähköasennuksista, ota yhteyttä pätevään sähköasentajaan.
- Kun olet käyttänyt lämmitintäsi 3–5 vuoden ajan, ota yhteyttä paikalliseen pätevään huoltoteknikkoon laitteen turvallisuuden ja suorituskyvyn varmistamiseksi.
- Laitteen pääkomponentit, kuten sähkölaitteen sisällä oleva lämmityselementti, tulisi tarkistaa ja tarvittaessa vaihtaa. Pätevän asentajan on tehtävä nämä toimet.

HUOMAA:

- Käsittele laitetta varovasti. Älä vedä tai kanno laitetta virtajohdosta. Älä altista johtoja hankaukselle. Älä koskaan altista laitetta teräville esineille, öljylle, liikkuville osille tai lämmölle.
- Tarkista ja tyhjennä laite mahdollisesta kondenssivedestä vähintään kaksi kertaa viikossa.
- Noudata aina kylpytynnyrin omia käyttöohjeita.
- Tätä tuotetta ei ole tarkoitettu kaupalliseen käyttöön.
- **TÄRKEÄÄ:** Laitteen käyttäminen epäyhteensopivan sähkölähteen kanssa on vaarallista ja aiheuttaa laitteen tuhoisan toimintahäiriön.
- **Säilytä nämä ohjeet!**



Ei saa peittää!



Tuotetta ei saa hävittää kotitalousjätteen seassa. Kierrätä tuote viemällä se asianmukaiseen keräyspisteeseen tai ota yhteys ostopaikkaan.

**LÄS NOGA IGENOM VARNINGARNA OCH HANDBOKEN INNAN DU ANVÄNDER PRODUKTEN!**

Den här bruksanvisningen är avsedd för ägaren eller den person som ansvarar för produkten, samt för den som ansvarar för den elektriska installationen av produkten. Efter avslutad installation bör den person som ansvarar för installationen ge dessa instruktioner till ägaren av produkten, eller till den person som ansvarar för produktens drift. Du kan läsa mer om produktens installation, användning och återvinning på www.harvia.com. (Originalbruksanvisning från tillverkaren).



Den extra värmaren är utformad för att värma upp vattnet till badtemperatur i en badtunna för hemmabruk invid den traditionella vedeldade bastuugnen. Den extra värmaren är endast avsedd för utomhusbruk. Den får inte användas för något annat ändamål!

**VARNING:**

- Kontrollera om enheten har synliga skador innan du påbörjar monteringen eller använder enheten. Använd inte en enhet som skadats.
- Det är absolut nödvändigt att installera enheten enligt de värden som anges i anvisningarna för installation och användning. Att ignorera dem orsakar brandrisk.
- Om strömsladden är skadad måste den bytas ut av tillverkarens servicepersonal eller en person med motsvarande kvalifikationer för att undvika fara.
- Den extra värmaren måste få ström via en jordfelsbrytare med en felström som inte överstiger 30 mA.
- Delar som innehåller spänningsförande delar, förutom delar som levereras med extra låg säkerhetsspänning som inte överstiger 12 V, måste vara oåtkomliga för en person i badtunnan.
- Obs! Enheten används som en extra värmare. Det är inte tillåtet att använda den under bad.
- Förlängningssladd får inte användas.
- Gräv inte ner sladden. Placera sladden så att risken för skada från gräsklippare, häcksaxar och andra redskap minimeras.
- Låt inte den extra värmaren frysa, och håll den borta från snö.
- Se till att kontakten är åtkomlig efter att badtunnan har installerats.
- Innan du använder den extra värmaren ska du se till att badtunnan har fyllts med vatten.
- Den extra värmaren ska anslutas till en jordad strömkälla.
- **VARNING: Håll alltid kontakten torr. Att koppla in en våt kontakt är strikt förbjudet!**
- Den här enheten kan användas av barn från 8 år och uppåt och av personer med nedsatt fysisk, sensorisk eller mental förmåga eller brist på erfarenhet och kunskap, under förutsättning att de har övervakning eller har fått instruktioner om hur man använder enheten på ett säkert sätt och förstår riskerna som finns. Barn får inte leka med enheten. Rengöring och underhåll som ska utföras av användare får inte utföras av barn utan tillsyn.
- Rengöring och underhåll som ska utföras av användare måste utföras av en vuxen över 18 år som är medveten om risken för elektriska stötar.
- Varning: Läs bruksanvisningen varje gång innan du använder enheten och installerar/monterar den.
- Du ska inte ansluta eller koppla ur enheten om du är våt om händerna.

- Koppla alltid ur enheten före rengöring eller underhåll, eller när den lämnas utan uppsikt under längre tid.
- Om apparaten inte ska användas under en längre tid bör den monteras isär och förvaras inomhus.

VARNING:

- Den extra värmaren är enbart till för användning med flyttbara badtunnor. Använd den inte med permanent installerade badtunnor. En flyttbar badtunna är konstruerad så att den lätt kan monteras ner för förvaring och sedan monteras ihop igen. En permanent installerad badtunna är konstruerad i eller på marken eller i en byggnad på ett sådant sätt att den inte lätt kan monteras ner för förvaring.
- Tillsätt aldrig vatten till kemikalier. Tillsätt alltid kemikalier i vattnet för att undvika starka ångor eller kraftiga reaktioner som kan resultera i farliga kemiska stänk.
- Elektriska installationer bör följa nationella regler för kabeldragning. Kontakta en kvalificerad elektriker om du har frågor.
- När du har använt din enhet i 3–5 år bör du kontakta din lokala kvalificerade underhållstekniker för att säkerställa enhetens säkerhet och funktion.
- Huvudkomponenterna, till exempel värmeelementet, i den elektriska enheten bör kontrolleras och bytas ut (om det behövs) av en yrkesperson.

OBS!

- Hantera enheten varsamt. Dra inte i nätsladden och bär inte enheten i nätsladden. Se till att sladdar inte skavs och skadas. Enheten får aldrig utsättas för vassa föremål, olja, rörliga delar eller värme
- Kontrollera och töm apparaten på eventuellt kondenserat vatten minst två gånger i veckan.
- Följ alltid instruktionerna för badtunnan.
- Den här produkten är inte avsedd för kommersiellt bruk.
- **VIKTIGT:** Att använda enheten med strömförsörjning som inte är anpassad för enheten är farligt och kommer att resultera i att enheten totalförstörs.
- Spara den här bruksanvisningen!



Täck inte över enheten!



Den här produkten ska inte slängas som allmänt hushållsavfall. När du återvinner din produkt ska du ta den till din lokala återvinningsstation eller kontakta inköpsstället.

**READ THE WARNINGS AND MANUAL CAREFULLY BEFORE USING THE PRODUCT!**

This user manual is intended for the owner or the person in charge of the product, as well as for the person in charge of the electrical installation of the product. After completing the installation, the person in charge of the installation should give these instructions to the owner of the product or to the person in charge of its operation. Please read more instructions for installation, use and recycling from www.harvia.com. (Original user manual from manufacturer).



Additional heater is designed for heating up the water of a domestic hot tub along the traditional wood burning stove to bathing temperature. The additional heater is meant for outdoor use only. It is not to be used for any other purpose!

**WARNING:**

- Check the device for visible damage before installing and using the device. Do not use a damaged device.
- It is absolutely necessary to install the device according to values stated in the instructions of installation and use. Neglecting them causes a risk of fire.
- If the supply cord is damaged, it must be replaced by the manufacturers' service person or a similarly qualified person to avoid a hazard.
- The additional heater must be supplied through a residual current device (RCD) having a rated residual operating current not exceeding 30mA.
- Parts containing live parts, except parts supplied with safety extra-low voltage not exceeding 12V, must be inaccessible to a person in the hot tube.
- Note: Device is used as an additional heater. It is not allowed to use during bathing.
- Extension cords can't be used.
- Do not bury cord. Locate cord to minimize abuse from lawn mowers, hedge trimmers, and other equipment.
- Do not allow the additional heater to freeze and keep away from the snow.
- It is necessary to have the plug accessible after installation of the hot tube.
- Before using the additional heater make sure the hot tube has been filled with water.
- The additional heater must be supplied by earthed power source.
- **WARNING:** Always keep plug dry, plug in with wet plug is definitely forbidden!
- This appliance can be used by children aged from 8 years and above and persons with reduced physical, sensory, or mental capabilities or lack of experience and knowledge if they have been given supervision or instruction concerning use of the appliance in a safe way and understand the hazards involved. Children shall not play with the appliance. Cleaning and user maintenance shall not be made by children without supervision.
- Cleaning and user maintenance must be performed by an adult above 18 years old who is familiar with the risk of electric shock.
- Caution: Read the instruction before using the appliance and installation/reassemble each time.
- Don't plug or unplug the appliance if hand is wet.
- Always unplug the appliance before cleaning, maintenance or when left unattended on holidays.

- When the appliance will be not used for long time, it should be disassembled and stored indoor.

CAUTION:

- Additional heater is for use with storable hot tubs only. Do not use with permanently installed hot tubs. A storable hot tub is constructed so that it is capable of being readily disassembled for storage and reassembled to its original integrity. A permanently installed hot tub is constructed in or on the ground or in a building such that it cannot be readily disassembled for storage.
- Never add water to chemicals. Always add chemicals to water to avoid strong fumes or violent reactions that may result in hazardous chemical spray.
- Electric installations should follow national wiring rules, consult a qualified electrician with any questions.
- After using your device for 3-5 years, you should contact your local qualified maintenance technician to ensure the safety and performance.
- The main components, such as heating element, within the electric unit should be checked and replaced (if necessary) by professional persons.

NOTE:

- Handle the device with care. Do not pull or carry the device by the power cord. Keep cords free from abrasions. Sharp objects, oil, moving parts, and heat should never be exposed to the device
- Check and drain the appliance of any condensed water at least twice a week.
- Always follow the instructions of the hot tub.
- This product is not intended for commercial use.
- **IMPORTANT:** Using the device with an unmatched electrical supply is dangerous and will result in catastrophic failure of the device.
- Save these instructions!



Do not cover!



This product should not be disposed of with general household waste. When recycling your product, take it to your local collection facility or contact the place of purchase.



LESEN SIE DIE WARNUNGEN UND DIE BETRIEBUNGSANLEITUNG SORGFÄLTIG DURCH, BEVOR SIE DAS PRODUKT VERWENDEN!

Diese Betriebsanleitung richtet sich an den Besitzer oder die verantwortliche Person des Produkts sowie an die Person, die für die elektrische Installation des Produkts verantwortlich ist. Nach Abschluss der Installation sollte die für die Installation verantwortliche Person diese Anleitung dem Besitzer des Produkts oder der für seinen Betrieb verantwortlichen Person übergeben. Weitere Anweisungen zu Installation, Gebrauch und Recycling finden Sie unter www.harvia.com. (Original-Betriebsanleitung des Herstellers).



Der zusätzliche Ofen ist neben dem traditionellen holzbefeuerten Ofen dafür vorgesehen, das Wasser in einem Hot Tub auf Badetemperatur zu erwärmen. Der zusätzliche Ofen ist nur für den Gebrauch im Freien bestimmt. Er darf nicht für andere Zwecke eingesetzt werden.



WARNUNG:

- Überprüfen Sie das Gerät auf sichtbare Schäden, bevor Sie es installieren und benutzen. Benutzen Sie kein beschädigtes Gerät.
- Es ist unbedingt erforderlich, dass das Gerät gemäß den in der Installations- und Bedienungsanleitung angegebenen Werten installiert wird. Bei Nichtbeachtung besteht Brandgefahr.
- Wenn das Netzkabel beschädigt ist, muss es vom Kundendienst des Herstellers oder einer ähnlich qualifizierten Person ersetzt werden, um Gefahren zu vermeiden.
- Der zusätzliche Ofen muss über einen Fehlerstromschutzschalter (RCD) mit einem Nennfehlerstrom von höchstens 30 mA versorgt werden.
- Teile, die stromführende Komponenten enthalten, mit Ausnahme von Teilen, die mit einer Schutzkleinspannung von höchstens 12 V versorgt werden, müssen für eine Person im Hot Tub unzugänglich sein.
- Anmerkung: Das Gerät wird als zusätzlicher Ofen genutzt. Es ist nicht erlaubt, diesen während des Badens zu verwenden.
- Verlängerungskabel dürfen nicht verwendet werden.
- Kabel nicht vergraben. Verlegen Sie das Kabel so, dass es von Rasenmähern, Heckschneidern und anderen Geräten nicht beschädigt werden kann.
- Lassen Sie den zusätzlichen Ofen nicht einfrieren und halten Sie ihn fern von Schnee.
- Es ist wichtig, dass der Stecker nach der Installation des Hot Tubs zugänglich ist.
- Bevor Sie den zusätzlichen Ofen benutzen, vergewissern Sie sich, dass der Hot Tub mit Wasser gefüllt ist.
- Der zusätzliche Ofen muss über eine geerdete Stromquelle versorgt werden.
- **WARNUNG:** Stecker immer trocken halten, das Einstecken eines nassen Steckers ist ausdrücklich verboten!
- Dieses Gerät kann von Kindern ab 8 Jahren und älter sowie von Personen mit verringerten physischen, sensorischen oder geistigen Fähigkeiten oder Mangel an Erfahrung und Wissen benutzt werden, wenn sie beaufsichtigt oder bezüglich des sicheren Gebrauchs des Geräts unterwiesen wurden und die damit verbundenen Gefahren verstehen. Kinder dürfen nicht mit dem Gerät spielen. Reinigung und Wartung dürfen von Kindern nicht ohne Aufsicht durchgeführt werden.

- Reinigung und Wartung müssen von einem Erwachsenen über 18 Jahren durchgeführt werden, der mit dem Risiko eines Stromschlags vertraut ist.
- Vorsicht: Lesen Sie jedes Mal die Anweisungen, bevor Sie das Gerät benutzen und installieren/zusammenbauen.
- Stecken Sie das Gerät nicht ein oder aus, wenn Sie nasse Hände haben.
- Trennen Sie das Gerät immer vom Stromnetz, bevor Sie es reinigen, warten oder im Urlaub unbeaufsichtigt lassen.
- Wenn das Gerät längere Zeit nicht benutzt wird, sollte es zerlegt und im Innenbereich aufbewahrt werden.

VORSICHT:

- Der zusätzliche Ofen ist nur zur Verwendung bei mobilen Hot Tubs vorgesehen. Nicht bei fest installierten Hot Tubs verwenden. Ein mobiler Hot Tub ist so konstruiert, dass er zur Aufbewahrung leicht zerlegt und wieder zusammengebaut werden kann. Ein fest installierter Hot Tub ist in oder auf dem Boden oder in einem Gebäude so fest installiert, dass er nicht ohne weiteres zur Aufbewahrung zerlegt werden kann.
- Geben Sie niemals Wasser zu Chemikalien. Geben Sie immer die Chemikalien zum Wasser, um starke Dämpfe oder heftige Reaktionen zu vermeiden, die zu gefährlichen Chemikalienspritzern führen können.
- Elektrische Installationen sollten den nationalen Verdrahtungsvorschriften entsprechen. Wenden Sie sich bei Fragen an einen qualifizierten Elektriker.
- Nachdem Sie Ihr Gerät 3-5 Jahre lang verwendet haben, sollten Sie sich an einen qualifizierten Wartungstechniker vor Ort wenden, damit die Sicherheit und Leistung gewährleistet bleiben.
- Die Hauptbestandteile des Elektrogeräts, wie z. B. das Heizelement, sollten von einem Fachmann überprüft und (falls erforderlich) ausgetauscht werden.

ANMERKUNG:

- Gehen Sie vorsichtig mit dem Gerät um. Ziehen oder tragen Sie das Gerät nicht am Netzkabel. Achten Sie darauf, dass die Kabel nicht scheuern. Scharfe Gegenstände, Öl, bewegliche Teile und Hitze dürfen nicht mit dem Gerät in Berührung kommen.
- Überprüfen Sie das Gerät mindestens zweimal pro Woche und lassen Sie eventuell vorhandenes Kondenswasser ab.
- Befolgen Sie stets die Bedienungsanleitung für den Hot Tub.
- Dieses Produkt ist nicht für den gewerblichen Gebrauch bestimmt.
- **WICHTIG:** Der Betrieb des Geräts mit einer ungeeigneten Stromquelle ist gefährlich und kann zu einem katastrophalen Betriebsausfall des Geräts führen.
- Bitte bewahren Sie die Bedienungsanleitung auf!



Nicht abdecken!



Dieses Produkt darf nicht mit dem allgemeinen Hausmüll entsorgt werden. Wenn Sie Ihr Produkt recyceln, bringen Sie es zu Ihrer örtlichen Sammelstelle oder wenden Sie sich an die Verkaufsstelle.



Перед использованием продукта внимательно прочтите указания по мерам предосторожности и руководство по эксплуатации!

Настоящее руководство по эксплуатации предназначено владельцам изделия или лицам, ответственным за его эксплуатацию и техобслуживание, а также лицам, ответственным за установку изделия. Лицу, ответственному за установку изделия, после установки следует передать данное руководство владельцу изделия или лицу, ответственному за эксплуатацию. Дополнительные руководства по установке, эксплуатации и утилизации — см. на сайте www.harvia.com. (Оригинальное руководство по эксплуатации от производителя).



Дополнительный нагреватель предназначен для вспомогательного нагрева воды купели до температуры купания, вдобавок к нагреву воды стандартной дровяной печью. Дополнительный нагреватель предназначен для эксплуатации только на открытом воздухе. Запрещается использование изделия в любых других целях!



ОСТОРОЖНО:

- Перед тем, как приступить к установке и эксплуатации устройства, проверьте его на наличие видимых повреждений. Если устройство повреждено, не приступайте к его установке.
- При установке устройства следует строго придерживаться параметров, указанных в руководстве по установке и эксплуатации. Отклонение от указанных параметров чревато возникновением пожара.
- Если кабель питания повреждён, то во избежание риска поражения током его замена должна выполняться электриком-представителем производителя, или лицом с аналогичной квалификацией.
- Электропитание устройства должно осуществляться через устройство дифференциального тока (УДТ) с номинальным дифференциальным отключающим током не более 30 мА.
- У пользователя, находящегося в купели, не должно быть доступа к элементам конструкции устройства, находящимся под напряжением, за исключением элементов под низким безопасным напряжением, не превышающим 12 В.
- Примечание: Данное устройство предназначено для использования в качестве дополнительного нагревателя. Использование устройства во время купания в купели запрещается!
- Запрещается подключение устройства через удлинители и переходники.
- Кабель питания нельзя закапывать в землю. Держите кабель питания в поле зрения для предотвращения его повреждения газонокосилками, кусторезами и прочим электрооборудованием.
- Не оставляйте дополнительный нагреватель на морозе и предотвращайте попадание на него снега.
- При установке купели необходимо обеспечить доступность вилки нагревателя для подключения дополнительного нагревателя в электросеть.
- Перед началом эксплуатации дополнительного нагревателя убедитесь, что купель наполнена водой.
- Электропитание на нагреватель должно подаваться от розетки с заземлением.
- ВНИМАНИЕ: Не допускайте попадания влаги на вилку нагревателя! Воспрещается включать мокрую вилку в розетку!
- Использование данного устройства разрешается детям от 8 лет и старше; лицам с ограниченными физическими, сенсорными или умственными способностями; лицам, не имеющим опыт использования устройства или неосведомлённым о принципах его действия, если они находятся под присмотром или прошли инструктаж по безопасной эксплуатации устройства и осознают

факторы риска, связанные с эксплуатацией устройства. Не позволяйте детям играть с устройством. Запрещается чистка и техобслуживание устройства детьми без присмотра взрослых.

- Чистка и техобслуживание устройства должны осуществляться лицами от 18 лет, осознающими риск поражения электрическим током.
- Внимание: Перед установкой/повторной сборкой и использованием устройства тщательно ознакомьтесь с положениями данного руководства.
- Запрещается включать и выключать устройство мокрыми руками!
- Отключайте устройство от электросети перед чисткой, проведением техобслуживания или тогда, когда вы собираетесь в поездку и оставляете устройство без присмотра.
- Если устройство не будет использоваться в течение длительного времени, то его следует снять, разобрать и разместить на хранение в помещении.

ВНИМАНИЕ:

- Дополнительный нагреватель предназначен только для нестационарных разбираемых купелей, подлежащих перемещению на хранение. Не используйте устройство в стационарных купелях. Купели, подлежащие перемещению на хранение, сконструированы таким образом, что их можно легко разобрать для перемещения на хранение, а затем заново собрать. Стационарная купель устанавливается прямо на земле или в помещении таким образом, что её нельзя легко разобрать для хранения.
- Ни в коем случае не добавляйте в химикаты воду! Наоборот, химикаты следует добавлять в воду во избежание вредных испарений или бурных химических реакций, чреватых распространением опасных химических соединений.
- Установка устройства должна выполняться с соблюдением местных требований к электропроводке. При возникновении любых вопросов обратитесь к квалифицированному электрику.
- По истечению 3–5 лет с начала эксплуатации для обеспечения технической безопасности и производительности устройства следует обратиться к местному квалифицированному специалисту для выполнения техобслуживания.
- Основные компоненты устройства, в т. ч. нагревательный элемент в электроблоке, должны быть проверены на исправность и при необходимости заменены квалифицированным специалистом.

ПРИМЕЧАНИЕ:

- Бережно обращайтесь с устройством. Не тяните устройство за кабель питания и не переносите его, держа за кабель питания. Не подвергайте электрические кабели повторяющемуся механическому воздействию. Ни в коем случае не подвергайте устройство воздействию острых предметов, маслянистых жидкостей, механических движущихся деталей и высоких температур!
- Не менее 2 раз в неделю проверяйте устройство на наличие конденсата. При необходимости сливайте конденсат.
- Неукоснительно следуйте положениям руководства по эксплуатации купели.
- Данное изделие не предназначено для коммерческого использования.
- ВАЖНО: Эксплуатация устройства от источника электроэнергии, по параметрам несовместимого с устройством, опасна и чревата необратимой поломкой устройства!
- Сохраните данное руководство!



Не накрывать!



Данное изделие не подлежит утилизации вместе с прочим бытовым мусором. При утилизации доставьте изделие на вторичную переработку в местный пункт сбора отходов, или обратитесь по месту покупки.



LUGEGE ENNE TOOTE KASUTAMIST HOIATUSED JA MÄRKUSED TÄHELEPANELIKULT LÄBI. LUGEGE KASUTUSJUHENDIT.

Kasutusjuhend on mõeldud seadme omanikule või seadme eest vastutavale isikule, samuti seadmega seotud elektritööde eest vastutavale isikule. Pärast paigaldustööde lõpetamist peab paigalduse eest vastutav isik andma need kasutusjuhised üle seadme omanikule või selle kasutamise eest vastutavale isikule. Lisateavet seadme paigaldamise, kasutamise ja taaskasutuse kohta saab aadressilt www.harvia.com. (Originaalkasutusjuhend tootjalt).



Lisakütteseade on mõeldud kasutamiseks koos traditsioonilise puuküttega ahjuga, et soojendada vett kümblustünnis sobiva temperatuurini. Lisakütteseade on mõeldud kasutamiseks ainult välistingimustes. Seadet ei tohi kasutada ühelgi muul otstarbel.



ETTEVAATUST:

- Enne seadme paigaldamist ja kasutamist veenduge, et tootel ei esine silmnähtavaid kahjustusi. Ärge kasutage kahjustustega toodet.
- Seadme paigaldamisel tuleb kindlasti järgida paigaldus- ja kasutusjuhendis toodud normväärtusi. Nende eiramine põhjustab süttimisohtu.
- Kui toitejuhe on kahjustatud, tuleb see ohu vältimiseks lasta tootja hooldepersonalil või vastava kvalifikatsiooniga isikul välja vahetada.
- Lisakütteseade peab olema vooluvõrku ühendatud sellise rikkevoolukaitseülilütri (RCD) kaudu, mille rakendumisvool ei ületa 30 mA.
- Pinge all olevad osad (välja arvatud osad, mis on varustatud ülimaldala kaitsepingega alla 12 V) peavad asuma kümblustünnis viibivatele inimestele kättesaamatus kohas.
- Märkus! Seadet kasutatakse lisaküttekehana. Seda ei tohi töös hoida kümblustünni kasutamise ajal.
- Pikendusjuhtmete kasutamine on keelatud.
- Ärge kaevake juhete pinnasesse. Hoidke juhte nähtavas kohas, et vältida muruniidukite, hekilõikurite ja muude aiatööriistade kasutamisel tekkida võivaid kahjustusi.
- Ärge laske lisakütteseadmel külmuda ja hoidke see eemal lumest.
- Pärast kümblustünni paigaldamist peab jääma juurdepääs seadme pistikule.
- Enne lisaküttekeha kasutamist veenduge, et kümblustünn on veega täidetud.
- Lisakütteseade tuleb ühendada maandatud vooluvõrku.
- HOIATUS! Hoidke toitejuhtme pistiku alati kuiv. Märja pistiku ühendamise on rangelt keelatud!
- 8-aastased ja vanemad lapsed, vähenenud füüsiliste, sensoorsete või vaimsete võimetega inimesed ning inimesed, kellel puuduvad teadmised ja kogemused, võivad seda seadet kasutada vaid juhul, kui neid jälgitakse või juhendatakse seadme ohutu kasutamise suhtes ja nad mõistavad kaasnevaid ohte. Lapsed ei tohi seadmega mängida. Lapsed ei tohi seadet ilma järelevalveta puhastada ega hooldada.
- Puhastamise ja hoolduse peab läbi viima vähemalt 18-aastane täiskasvanud isik, kes on teadlik võimalikest elektrilöögi ohtudest.
- Hoiatus! Enne seadme kasutamist ja paigaldamist tutvuge alati kasutusjuhendiga.
- Ärge ühendage seadet vooluvõrku ega eemaldage seda sealt, kui teie käed on märjad.
- Enne puhastamist, hooldust või järelevalveta jätmist eemaldage seade alati vooluvõrgust.
- Kui seadet pikemat aega ei kasutata, tuleb see eemaldada ja panna hoiule siseruumidesse.

ETTEVAATUST!

- Lisakütteseadet on mõeldud kasutamiseks ainult mittestatsionaarsete kümblustünnidega. Ärge kasutage seda koos statsionaarselt paigaldatud kümblustünnidega. Mittestatsionaarne kümblustünn on konstrueeritud nii, et seda saab hoiule panemiseks hõlpsasti lahti võtta ja algsele kujule uuesti kokku panna. Statsionaarselt paigaldatud kümblustünn on paigaldatud pinnasesse või ka maa peale või hoonesse nii, et seda ei saa hoiule panemiseks lihtsal moel lahti võtta.
- Ärge kunagi lisage kemikaalidele vett. Lisage alati kemikaalid veele, et vältida tugevat suitsu või ägedaid reaktsioone, mis võivad põhjustada ohtlike kemikaalide laiali paiskumist.
- Elektripaigaldised peavad vastama riiklikele eeskirjadele. Kõigi küsimuste osas konsulteerige kvalifitseeritud elektrikuga.
- Pärast seadme 3–5-aastast kasutamist võtke ühendust kohaliku kvalifitseeritud hooldustehnikuga, et kontrollida üle seadme ohutus ja võimsus.
- Elektriseadme põhikomponente (nt kütteelement) tuleb kontrollida ja vajaduse korral välja vahetada. Neid töid peab tegema oma ala spetsialist.

NB!

- Käsitsege seadet ettevaatlikult. Ärge tõmmake ega kandke seadet toitejuhtmest hoides. Kaitske juhtmeid hõõrdumise eest. Hoidke seade eemal teravatest esemetest, õlist, liikuvatest osadest ja kuumusest.
- Kontrollige seadet võimaliku kondensaadi suhtes vähemalt kaks korda nädalas ja vajadusel eemaldage see.
- Järgige alati ka kümblustünni kohta esitatud juhiseid.
- Seade ei ole ette nähtud äriliseks kasutamiseks.
- TÄHTIS! Seadme kasutamine ebasobiva elektritoitega on ohtlik ja see põhjustab seadme püsiva kahjustumise.
- Hoidke kõik juhendid alles!



Ärge katke kinni!



Seda toodet ei tohi visata tavaliste olmejäätmete hulka. Toote taaskasutamiseks viige see vastavasse kohalikku kogumispunkti või võtke ühendust ostukohaga.

**LIRE ATTENTIVEMENT LES AVERTISSEMENTS ET LE MANUEL AVANT D'UTILISER LE PRODUIT !**

Ce manuel d'utilisation est destiné au propriétaire ou au responsable du produit, ainsi qu'au responsable de l'installation électrique dudit produit. Après avoir terminé l'installation, la personne en charge de l'installation doit remettre ces instructions au propriétaire du produit ou à la personne en charge de son fonctionnement. Veuillez consulter de plus amples instructions sur l'installation, l'utilisation et le recyclage sur www.harvia.com (mode d'emploi original du fabricant).



Le réchauffeur pour spa est conçu pour chauffer l'eau d'un spa-jacuzzi pour particulier via le poêle à bois traditionnel jusqu'à obtenir la température de bain souhaitée. Le réchauffeur pour spa est destiné à une utilisation en extérieur uniquement. Il ne doit en aucun cas être utilisé à d'autres fins ! Additional heater is meant for outdoor use only. It is not to be used for any other purpose!

**AVERTISSEMENT :**

- Vérifiez si l'appareil est en bon état avant de l'installer et de l'utiliser. N'utilisez aucun appareil endommagé.
- Il faut absolument installer l'appareil conformément aux valeurs indiquées dans les instructions d'installation et d'utilisation. Leur non-respect implique un risque d'incendie.
- Si le cordon d'alimentation est endommagé, il doit être remplacé par le technicien du fabricant ou une personne qualifiée pour éviter tout danger.
- Le réchauffeur pour spa doit être doté d'un disjoncteur différentiel dont le courant résiduel nominal ne dépasse pas 30 mA.
- Une personne se trouvant dans le spa-jacuzzi ne doit pas pouvoir accéder aux parties contenant des pièces sous tension, à l'exception des pièces avec une très basse tension de sécurité n'excédant pas 12 V.
- Remarque : L'appareil est utilisé comme réchauffeur. Il est interdit de l'utiliser pendant le bain.
- Il est interdit d'utiliser des rallonges.
- N'enterrez pas le cordon. Localisez le cordon pour éviter les endommagements que pourraient causer une tondeuse, un taille-haie et d'autres outils de ce genre.
- Ne laissez pas le réchauffeur geler et maintenez-le à l'écart de la neige.
- Après l'installation du spa-jacuzzi, il faut pouvoir accéder à la prise.
- Avant d'utiliser le réchauffeur, assurez-vous que le spa-jacuzzi a été rempli d'eau.
- Le réchauffeur doit être relié à la terre.
- AVERTISSEMENT : Gardez toujours la prise au sec. Il est formellement interdit de brancher une prise humide !
- Cet appareil peut être utilisé par des enfants âgés de 8 ans et plus et des personnes ayant des capacités physiques, sensorielles ou mentales réduites ou un manque d'expérience et de connaissances s'ils ont reçu un bon encadrement ou des instructions concernant l'utilisation de l'appareil en toute sécurité et comprennent les dangers encourus. Les enfants ne doivent pas jouer avec l'appareil. Le nettoyage et l'entretien ne doivent pas être effectués par des enfants sans surveillance.
- Le nettoyage et l'entretien doivent être effectués par un adulte de plus de 18 ans, familiarisé avec les risques d'électrocution.
- Attention : lisez les instructions avant d'utiliser l'appareil et de l'installer/le remonter.

- Ne branchez ou débranchez pas l'appareil si vos mains sont mouillées.
- Débranchez toujours l'appareil avant le nettoyage, l'entretien ou s'il est laissé sans surveillance pendant les vacances.
- Si l'appareil ne va pas être utilisé pendant une période prolongée, il doit être démonté et rangé en intérieur.

ATTENTION :

- Le réchauffeur doit uniquement être utilisé avec des spas-jacuzzis amovibles. Ne l'utilisez pas avec des spas-jacuzzis fixes. Un spa-jacuzzi amovible est conçu de sorte à être facilement démonté pour son rangement et remonté dans son intégralité. Un spa-jacuzzi fixe est installé dans ou sur le sol ou encore dans un bâtiment ; il ne peut donc pas être facilement démonté pour être rangé.
- N'ajoutez jamais d'eau aux produits chimiques. Ajoutez toujours des produits chimiques à l'eau pour la préserver de fortes vapeurs ou de réactions brutales pouvant entraîner des projections de produits chimiques dangereux.
- Les installations électriques doivent suivre les règles nationales de câblage ; consultez un électricien qualifié pour toute question.
- Après avoir utilisé votre appareil pendant 3 à 5 ans, vous devez contacter votre technicien de maintenance local qualifié pour garantir la sécurité et les performances de l'appareil.
- Les principaux composants, tels que la résistance, se trouvant à l'intérieur de l'unité électrique doivent être contrôlés et remplacés (le cas échéant) par des professionnels.

REMARQUE :

- Manipulez l'appareil avec précaution. Ne tirez pas ou ne transportez pas l'appareil par le cordon d'alimentation. Gardez les cordons à l'abri de toute abrasion. Les objets pointus, l'huile, les pièces mobiles et la chaleur ne doivent jamais entrer en contact avec l'appareil.
- Vérifiez et vidangez l'appareil de toute eau de condensation au moins deux fois par semaine.
- Suivez toujours les instructions du spa-jacuzzi.
- Ce produit n'est pas destiné à un usage commercial.
- **IMPORTANT :** l'utilisation de l'appareil avec une alimentation électrique irrégulière est dangereuse et va entraîner un grave dysfonctionnement de l'appareil.
- Veuillez conserver les présentes instructions !



Ne couvrez pas l'appareil !



Ce produit ne doit pas être jeté aux ordures ménagères. Pour recycler votre produit, apportez-le à votre déchetterie locale ou contactez votre vendeur.

FI	ASENNUSOHJEET
SV	MONTERINGSANVISNING
EN	INSTRUCTIONS FOR INSTALLATION
DE	INSTALLATIONSANLEITUNG
RU	РУКОВОДСТВО ПО УСТАНОВКЕ
ET	PAIGALDUSJUHEND
FR	INSTRUCTIONS DE MONTAGE

FI: Tekniset tiedot

SV: Teknisk information

EN: Technical information

DE: Technische Informationen

RU: Технические данные

ET: Tehniline teave

FR: Données Techniques

Malli	Модель	HYB300230S
Modell	Mudel	
Model	Modèle	
Modell		
Teho	Мощность (кВт)	3,0 kW
Ström	Võimsus	
Power	Puissance	
Leistung		
Käyttöjännite	Рабочее напряжение	230 V 1N-
Driftspänning	Toitepinge	
Operating voltage	Tension de service	
Betriebsspannung		
Taajuus	Частота (Гц)	50/60 Hz
Frekvens	Sagedus	
Frequency	Fréquence	
Frequenz		
Liitäntäkaapeli	Кабель	3 x 2,5 mm ² (H07RN-F)
Kabel	Kaabel	
Cable	Câble	
Kabel		
Kotelointiluokitus	Степень защиты корпуса	IP44
Kapslingsklassning	Kaitseaste	
Ingress protection rating	Indice de protection	
IP-Schutzart		
Käyttölämpötila	Диапазон рабочих температур	-20°C ... +40°C 4 °F... 104 °F
Driftstemperatur	Kasutuskoha temperatuur	
Operating temperature	Température de service	
Betriebstemperatur		

Varastointilämpötila	Диапазон температур хранения	0 - 50 °C 32 - 122 °F
Förvaringstemperatur	Hoivukohta temperatuur	
Storage temperature	Température de stockage	
Lagertemperatur		
*Lämpötilan säätöalue	*Диапазон регулировки рабочей температуры	0... 35-45 °C 32...95-113 °F
*Justerbart temperaturintervall	*Temperatuuri reguleerimisvahemik	
*Temperature adjustment range	*Plage de réglage de la température	
*Temperatur-Einstellbereich		

* Huom! Lämpötilan säätöalue riippuu paljon tyypistä ja veden täyttöasteesta.

* Obs! Det justerbara temperaturintervallet beror på typen av badtunna och hur full badtunnan är.

* Note! The temperature adjustment range depends on the hot tub type and how full the tub is.

* Anmerkung! Der Temperatur-Einstellbereich hängt vom Hot-Tub-Typ und davon ab, wie voll er ist.

* Примечание: Диапазон регулировки рабочей температуры зависит от типа купели и от степени заполнения её водой.

* NB! Temperatuuri reguleerimisvahemik sõltub kümblustünni tüübist ja sellest, kui palju on tünnis vett.

* Remarque : la plage de réglage de la température dépend du type de spa-jacuzzi et de son niveau de remplissage.

Varaosat / Reservdelar / Spare parts / Ersatzteile / Запасные части / Varuosad / Pièces de rechange	
Vastus 3000 W / 230 V Värmeelement 3 000 W/230 V Heating element 3,000 W / 230 V Heizelement 3 000 W/230 V Нагревательный элемент, 3000 Вт / 230 В Kütteelement 3000 W / 230 V Résistance 3 000 W / 230 V	ZG-350T
Termostaatti Termostat Thermostat Thermostat Термостат Termostaat Thermostat	ZSK-762
Ylikuumenemissuoja Överhettningsskydd Overheat protector Überhitzungsschutz Устройство защиты от перегрева Ülekuumenemiskaitse Sécurité-surchauffe	WXY07-0028
Litântäkaapeli Kabel Cable Kabel Кабель Kaabel Câble	ZSB-245

FI: Mitat ja suojaetäisyydet

SV: Mått och säkerhetsavstånd

EN: Dimensions and safety distances

DE: Abmessungen und Sicherheitsabstände

RU: Размеры устройства и габариты безопасности

ET: Mõõtmed ja ohutuskaugused

FR: Dimensions et distances de sécurité

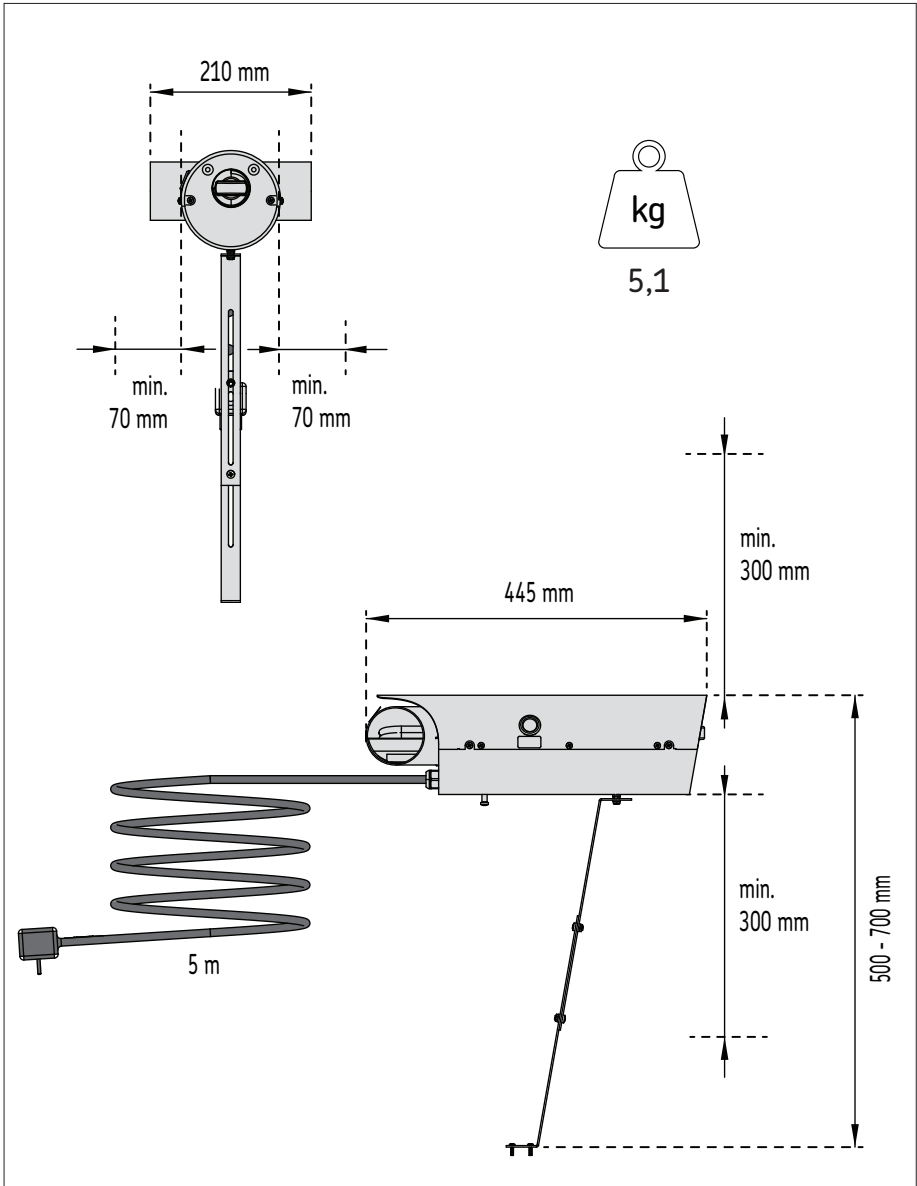

FI: Asennus

SV: Installation

EN: Installation

DE: Installation

RU: Установка

ET: Paigaldamine

FR: Installation

1.

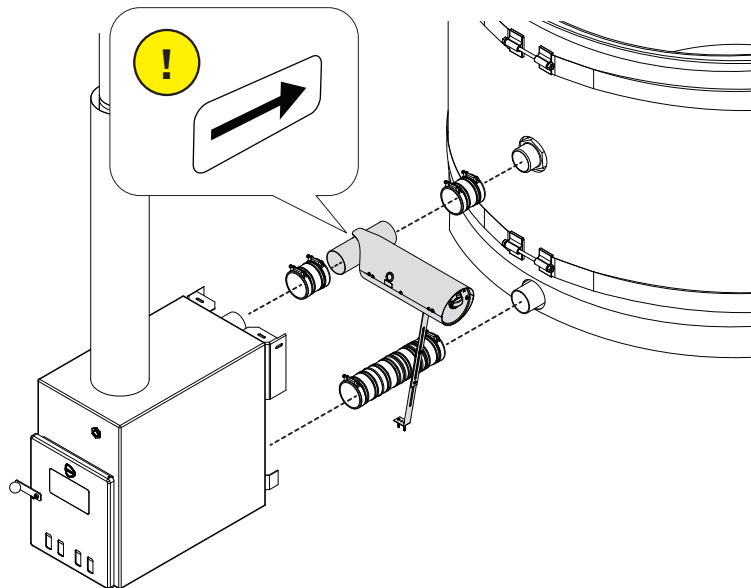

2.

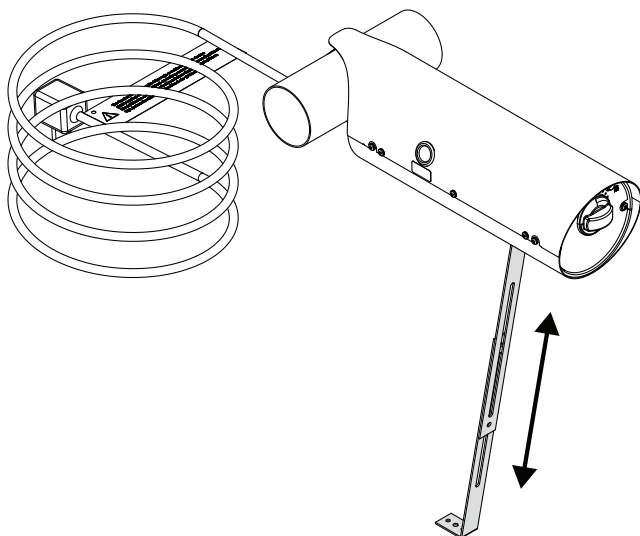

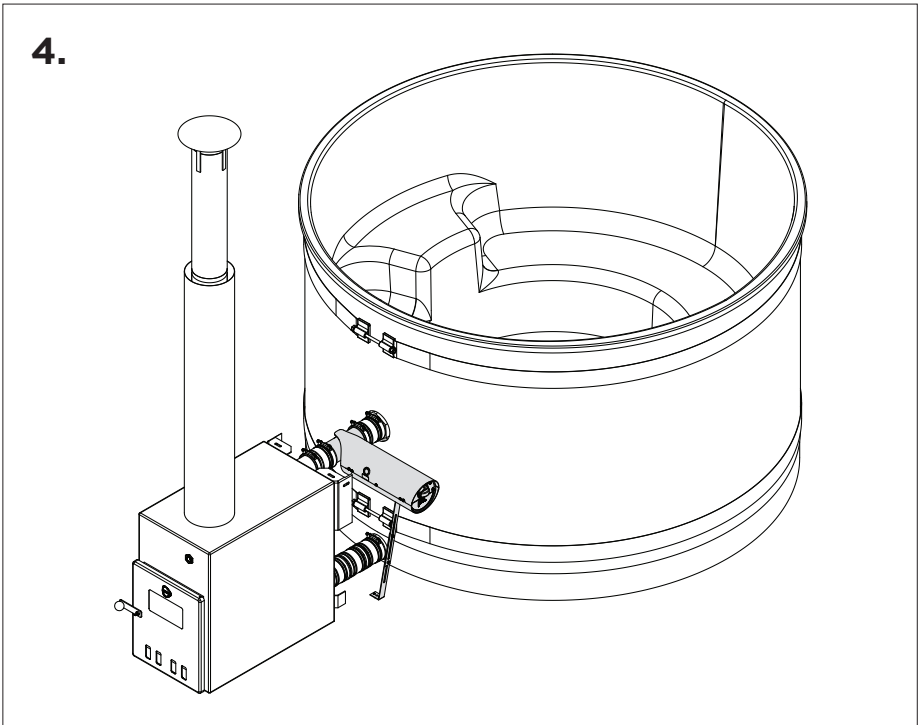
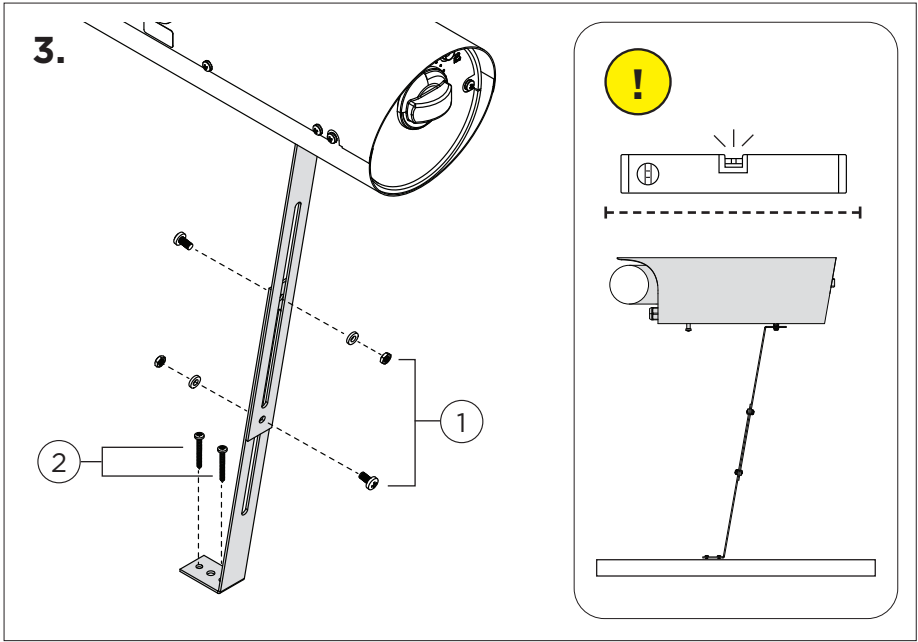

FI	KÄYTTÖOHJEET
SV	BRUKSANVISNING
EN	USER INSTRUCTIONS
DE	BEDIENUNGSANLEITUNG
RU	РУКОВОДСТВО ПО ЭКСПЛУАТАЦИИ
ET	KASUTUSJUHISED
FR	INSTRUCTIONS D'UTILISATION

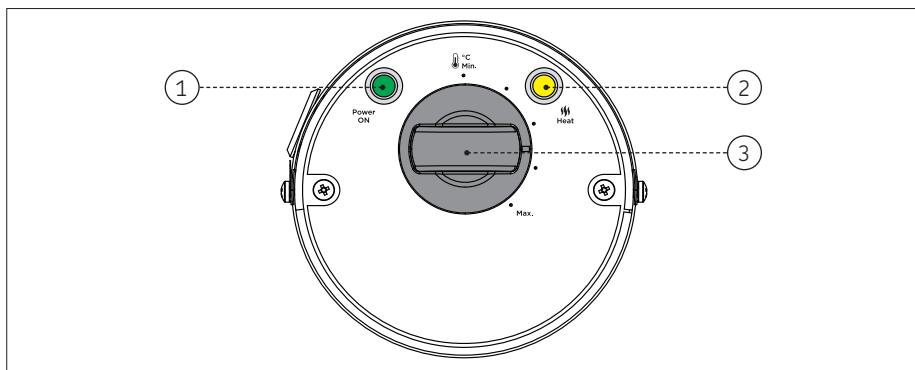

FI: Merkkivalot ja säätimet

- | | | |
|--|--|------------------------|
| 1. Vihreä merkkivalo: Laite on kytketty virtalähteeseen. | 2. Keltainen merkkivalo: Lämmitysvastus on päällä. | 3. Termostaatin säädin |
|--|--|------------------------|

SV: Indikatorlampor och kontroller

- | | | |
|--|--------------------------------------|------------------|
| 1. Grönt ljus: Enheten är ansluten till en strömkälla. | 2. Gult ljus: Värmemotståndet är på. | 3. Termostatvred |
|--|--------------------------------------|------------------|

EN: Indicator lights and controls

- | | | |
|--|--|-----------------------|
| 1. Green light: The device is connected to a power source. | 2. Yellow light: The heating resistor is on. | 3. Thermostat control |
|--|--|-----------------------|

DE: Kontrollleuchten und Bedienelemente

- | | | |
|---|--|------------------------|
| 1. Grünes Licht: Das Gerät ist an eine Stromquelle angeschlossen. | 2. Gelbes Licht: Der Heizwiderstand ist eingeschaltet. | 3. Thermostatsteuerung |
|---|--|------------------------|

RU: Индикаторы и элементы регулировки

- | | | |
|---|---|------------------------------------|
| 1. Зелёный индикатор: Устройство подключено к источнику электропитания. | 2. Жёлтый индикатор: Трубочатый электронагреватель включён. | 3. Рукоятка управления термостатом |
|---|---|------------------------------------|

ET: Märgulambid ja regulaatorid

- | | | |
|---|--|---------------------------|
| 1. Roheline lamp: seade on ühendatud vooluallikaga. | 2. Kollane lamp: soojustakisti on sisse lülitatud. | 3. Termostaadi regulaator |
|---|--|---------------------------|

FR: Témoins lumineux et commandes

- | | | |
|---|---|---------------------------|
| 1. Témoin vert : l'appareil est raccordé à une source d'alimentation. | 2. Témoin jaune : la résistance chauffante est allumée. | 3. Commande du thermostat |
|---|---|---------------------------|

FI: Käyttö

SV: Instruktioner

EN: Instructions

DE: Anweisungen

RU: Как пользоваться устройством

ET: Juhised

FR: Instructions

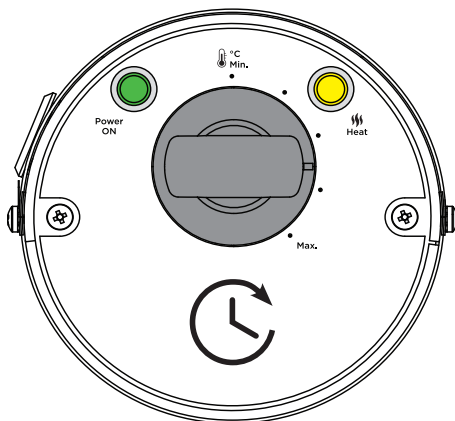
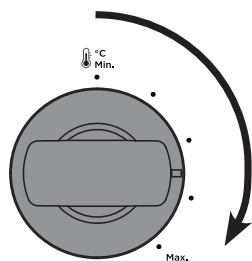
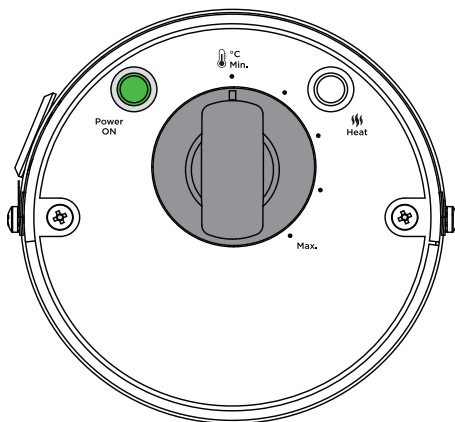
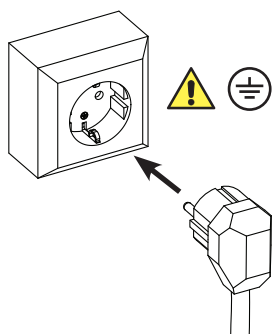

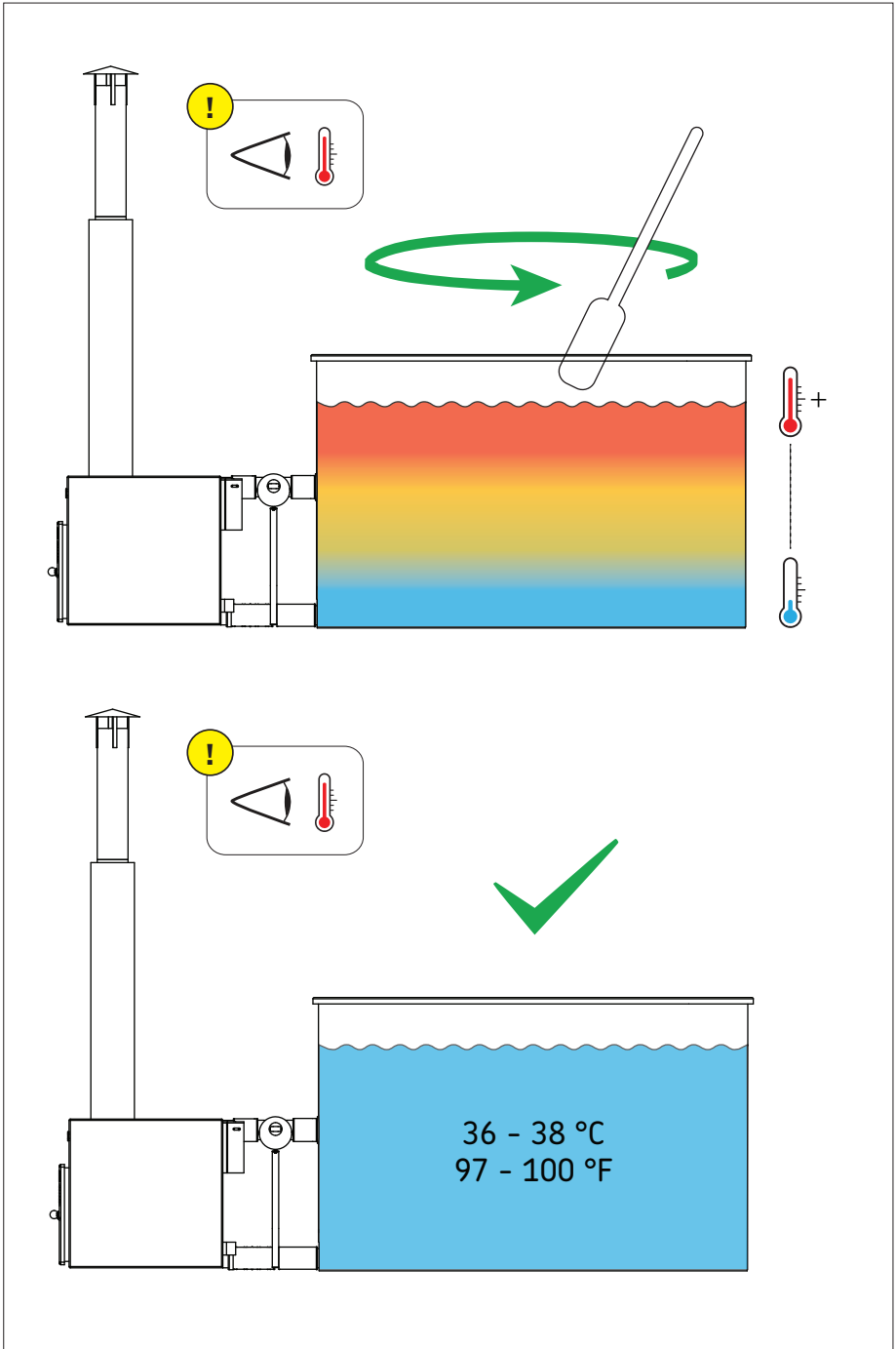

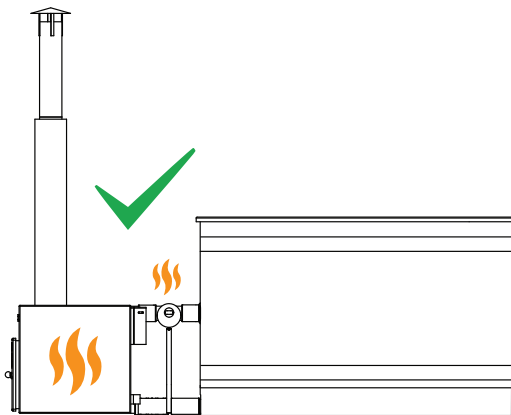
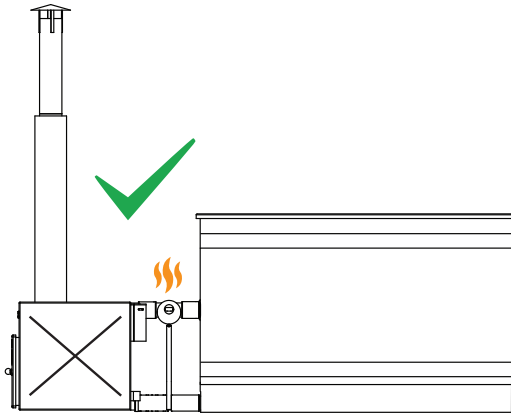
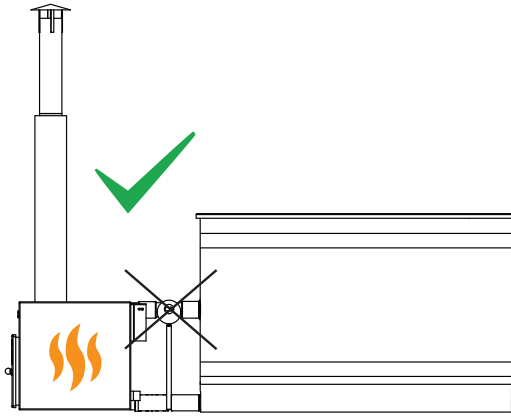

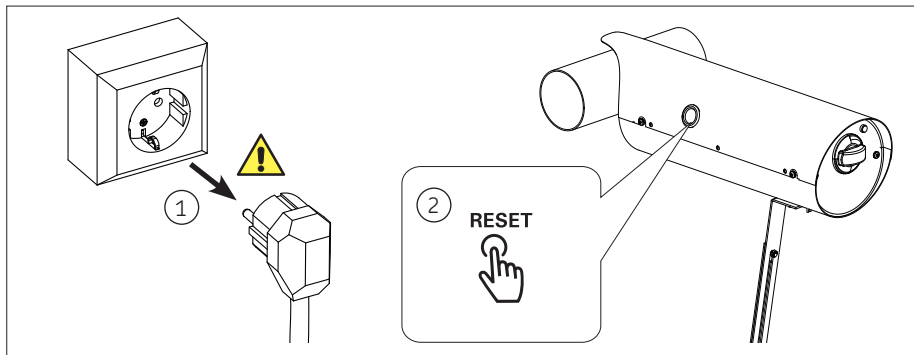

FI: Ylikuumenemissuojan palauttaminen

Ylikuumenemissuojan lauetta, vihreä merkkivalo ei pala, virran ollessa normaalisti päällä.



Ylikuumenemissuojan laukeamisen syy on selvitettävä ennen painikkeen painamista!
Kytke laite pois virtalähteestä aina ennen ylikuumenemissuojan kuittaamista!

SV: Återställning av överhettningsskyddet

När överhettningsskyddet har aktiverats, tänds inte den gröna lampan när strömmen är på.



Kontrollera alltid varför överhettningsskyddet aktiverades innan du trycker på knappen!
Koppla alltid bort enheten från strömkällan innan du återställer överhettningsskyddet!

EN: Resetting the overheat protector

After the overheat protector has gone off, the green light does not light up when the power is on.



Always determine why the overheat protector went off before pressing the button!
Always disconnect the device from the power source before resetting the overheat protector!

DE: Zurücksetzen des Überhitzungsschutzes

Nachdem der Überhitzungsschutz ausgelöst wurde, leuchtet das grüne Licht nicht auf, wenn das Gerät eingeschaltet ist.



Überprüfen Sie immer, warum der Überhitzungsschutz ausgelöst hat, bevor Sie die Taste drücken!
Trennen Sie das Gerät immer von der Stromquelle, bevor Sie den Überhitzungsschutz zurücksetzen!

RU: Сброс устройства защиты от перегрева

После срабатывания устройства защиты от перегрева при включении питания зелёный индикатор не загорается.



Перед тем, как выполнить сброс устройства защиты от перегрева, обязательно выясните, почему защита сработала! Обязательно отключите устройство от источника питания перед тем, как выполнить сброс устройства защиты от перегрева!

ET: Ülekuumenemiskaitse lähtestamine

Kui ülekuumenemiskaitse on rakendunud, siis voolu sisselülitamisel roheline lamp ei sütti.



Enne lähtestamisnupu vajutamist tehke alati kindlaks ülekuumenemiskaitse rakendumise põhjus!
Enne ülekuumenemiskaitse lähtestamist ühendage seade kindlasti vooluvõrgust lahti!

FR: Réinitialisation de la sécurité-surchauffe

Une fois que la sécurité-surchauffe s'est éteinte, le témoin vert ne s'allume pas si l'alimentation est en marche.

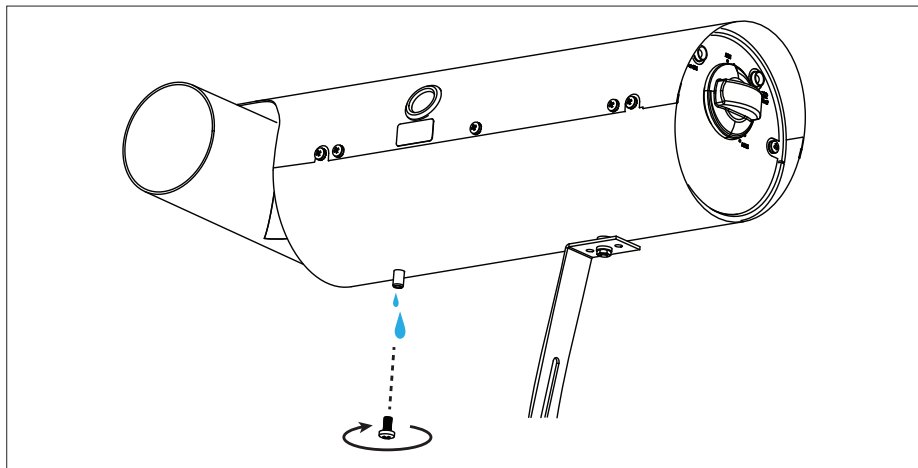

Cherchez toujours à savoir pourquoi la sécurité-surchauffe s'est déclenchée avant d'appuyer sur le bouton ! Débranchez toujours l'appareil de l'alimentation avant de réinitialiser la sécurité-surchauffe !

**FI: Kondenssivesi**

Tarkista ja tyhjennä laite mahdollisesta kondenssivedestä vähintään kaksi kertaa viikossa.

SV: Kondensrat vatten

Kontrollera mängden kondensrat vatten i enheten och töm apparaten minst två gånger i veckan.

EN: Condensed water

Check the amount of condensed water in the appliance and drain the device at least twice every week.

DE: Kondenswasser

Überprüfen Sie die Kondenswassermenge im Gerät und entleeren Sie das Gerät mindestens zweimal pro Woche.

RU: Конденсат

Проверяйте количество водяного конденсата, образующееся в приборе, и сливайте его не реже двух раз в неделю.

ET: Kondensaat

Vähemalt kaks korda nädalas kontrollige, kas seadmesse on kogunenud kondensaati ja vajadusel eemaldage see.

FR: Eau condensée

Vérifiez la quantité d'eau condensée dans l'appareil et vidangez l'appareil au moins deux fois par semaine.

FI: Takuu

- Perhekäytössä oleville laitteille takuu-aika on kaksi (2) vuotta.
- Suosittelemme käyttämään vain valmistajan varaosia.
- Takuu ei ole voimassa, jos ohjeessa esitetyt veden laatuvaatimukset eivät täyty, laitetta ei huolleta ohjeessa esitetyllä tavalla ja/tai asennusta ei ole tehty ohjeessa esitetyllä tavalla.

SV: Garanti

- För enheter som används privat är garantitiden två (2) år.
- Vi rekommenderar att enbart reservdelar från tillverkaren används.
- Garantin blir ogiltig om de kvalitetskrav som anges i bruksanvisningen inte uppfylls, om apparaten inte servas eller underhålls enligt instruktionerna, eller om enheten inte installeras enligt instruktionerna.

EN: Guarantee

- For devices in private use, the warranty period is two (2) years.
- We recommend only using spare parts supplied by the manufacturer.
- The warranty is void if the quality requirements stated in the instructions are not met, the appliance is not serviced or maintained as described in the instructions and/or if the appliance is not installed as described in the instructions.

DE: Garantie

- Bei privat genutzten Geräten beträgt die Gewährleistungsfrist zwei (2) Jahre.
- Wir empfehlen, nur vom Hersteller gelieferte Ersatzteile zu verwenden.
- Die Garantie erlischt, wenn die in der Gebrauchsanweisung angegebenen Qualitätsanforderungen nicht erfüllt werden, das Gerät nicht wie in der Gebrauchsanleitung beschrieben instand gehalten oder gewartet wird und/oder wenn das Gerät nicht wie in der Gebrauchsanleitung beschrieben installiert wird.

RU: Гарантия

- Для устройств, находящихся в частном пользовании, срок гарантийного обслуживания составляет два (2) года.
- Рекомендуется использовать только оригинальные запчасти от производителя.
- Гарантия перестаёт действовать, если требования к качеству воды, указанные в руководстве, не соблюдаются, а также если устройству не обеспечивается описанное в руководстве необходимое техническое обслуживание и/или если установка устройства выполнена с нарушением инструкций по установке.

ET: Garantii

- Koduses kasutuses olevate seadmete garantiiaeg on kaks (2) aastat.
- Soovitame kasutada ainult tootja tarnitud varuosi.
- Garantii kaotab kehtivuse, kui juhendis esitatud kvaliteedinõuded ei ole täidetud, seadme hooldamisel ja korrahoiul ei ole järgitud juhiseid ja/või kui seade ei ole paigaldatud juhendis nõutud viisil.

FR: Garantie

- Pour les appareils à usage privé, la période de garantie est de deux (2) ans.
- Nous vous recommandons d'utiliser uniquement les pièces de rechange fournies par le fabricant.
- La garantie devient nulle et non avenue si les exigences en termes de qualité indiquées dans les instructions ne sont pas respectées, si l'appareil n'est pas entretenu ou maintenu comme décrit dans les instructions et/ou si l'appareil n'est pas installé comme décrit dans les instructions.



P.O.Box 12
Teollisuustie 1-7
40951 Muurame
FINLAND
+358 207 464 000
harvia@harvia.fi