

# Att lägga ett furugolv

Om du lägger ett golv på ett tidigare trägolv ska det nya golvet läggas tvärs mot det tidigare golvets längdriktning. Underlagspapp eller folie ska läggas kant i kant. Första bräd-  
raden läggs med änd- och sidospår mot vägg.

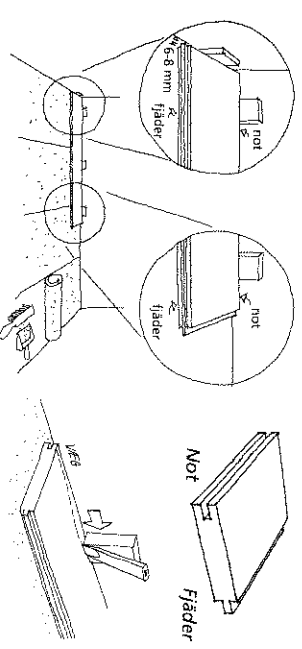

Om väggen är ojämn, profilöverför den till den första brädan

## OJÄMN VÄGG

Om väggen är mycket ojämn bör du överföra väggprofilen till första brädraden. Lägg ut golvbrädorna mot väggen. Använd en avståndskloss och en blyertspenna som du för längs brädan så att väggprofilen överförs till brädan.

Observera att det är viktigt att en första brädraden blir rätt för att resten av golvet ska kunna läggas på ett riktigt sätt.

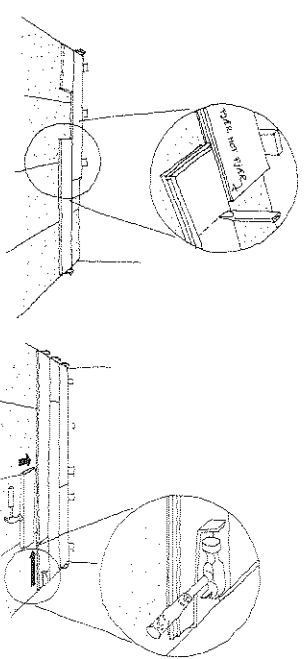

Sista brädan på längden mäts och vänds så att den möts fjäder mot fjäder, kapa och använd den avsågade delen som första del i nästa brädrad. Vid hopfogning används du slagkloss och vinkeljärn. Gör likadant när du mäter in sista brädan på bredden.

## MONTERING

Golvet kan läggas antingen som flytande (limmat), skruvat eller spikat. Vid limning går det åt ca en halv liter lim till 10 kvm golv, styck ut limmet med en pensel. Kombinera aldrig skruvning/spikning med limning. Vi rekommenderar att golvet skruvas eller spikas. Golvbrädornas ändspontade kortändar bör dock limmas för att få en så tät skarv som möjligt. Ett flytande, limmat golv, bildar ett sammanhängande flak och kan endast rekommenderas på mindre ytor (största rekommenderande bredd vid limning av golv är 4 meter). Flytande golv kräver full frihet och plats för att röra sig efter årstidernas varierande luftfuktighet.

## SLAGKLOSS OCH AVSTÅNDSKLOSSAR

För att inte skada golvbrädorna när du slår ihop dem bör du använda dig av en slagkloss. Använd en avsågad golvbrädbit som passar i spalten. Använd alltid avståndsklossar vid väggarna. Gör i ordning avståndsklossarna innan du börjar lägga ditt golv. De bör vara 5-7 mm tjocka.

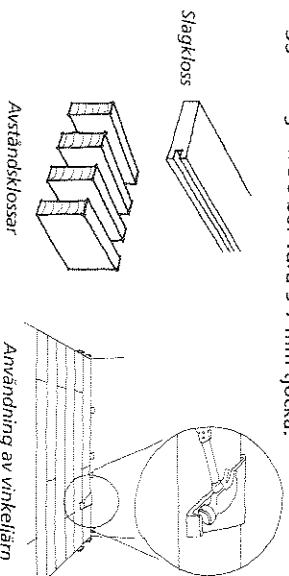

## VINKELJÄRN

För att komma åt att slå ihop golvbrädorna vid väggar och andra svåra utrymmen måste du använda ett vinkeljärn. De finns att köpa hos våra återförsäljare.

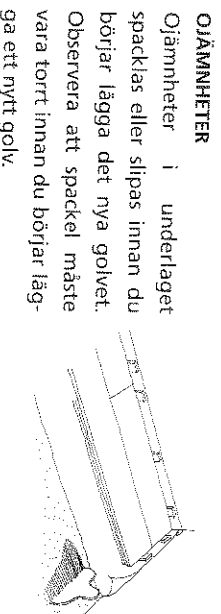

## ACKLIMATISERING

Innan golvbrädorna läggs bör de lagras öppnade i sin plastförpackning väl tempererat och torrt i 3-4 dygn. En relativ luftfuktighet, 40-60% och en innetemperatur på ca 20 grader ger ett stabilt golv.

## UNDERLAG

PVC, näfilit och linoleum behöver du inte avlägsna innan du börjar lägga ditt moelvgolv. Heltäckningsmattor med lång lugg måste avlägsnas. Som underlag till golvet ska du använda ullpapper eller skumpplastfolie avsedd för golvläggning. Betonggolv ska fuktspärras innan du börjar lägga ditt golv.

## VERKTYG

För att lägga ett golv från Moelven behöver du hammare, såg, tumstock, stämjärn, vinkeljärn och blyertspenna. Vi rekommenderar att du skruvar golvet med specialskruvar där det är möjligt, använd då en elektrisk skruvdragare. Fäst alltid skruven i 45° vinkel.

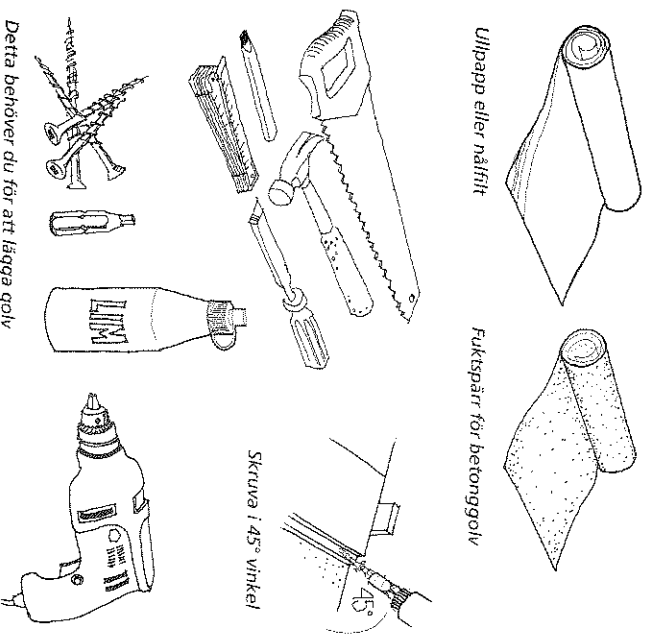

Detta behöver du för att lägga golv